

Chair\_One Public Seating System 2 — design Konstantin Grcic, 2006

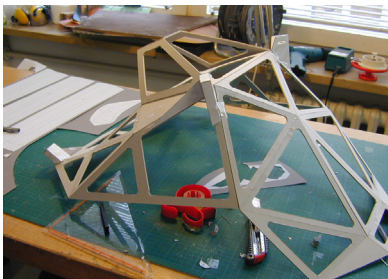

Processo di produzione



## Chair\_One Public Seating System 2 — design Konstantin Grcic, 2006

Scheda tecnica

### Sistema di sedute su barra

Materiali: basi in pressofusione di alluminio verniciato poliestere, predisposte per il fissaggio a pavimento. Barra di appoggio sedute in alluminio anodizzato.

Sedili in pressofusione

di alluminio con trattamento di fluotitanizzazione e verniciato poliestere.

Tavolino in HPL. Disponibili cuscini in tessuto (Kvadrat "Tempo" o "Gloss 2") o pelle. Adatto anche per esterni. Prodotto ignifugo.

Il marchio Magis è impresso su tutti i prodotti della collezione e ne garantisce l'originalità.

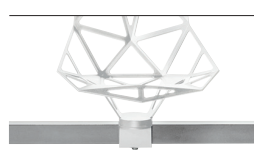
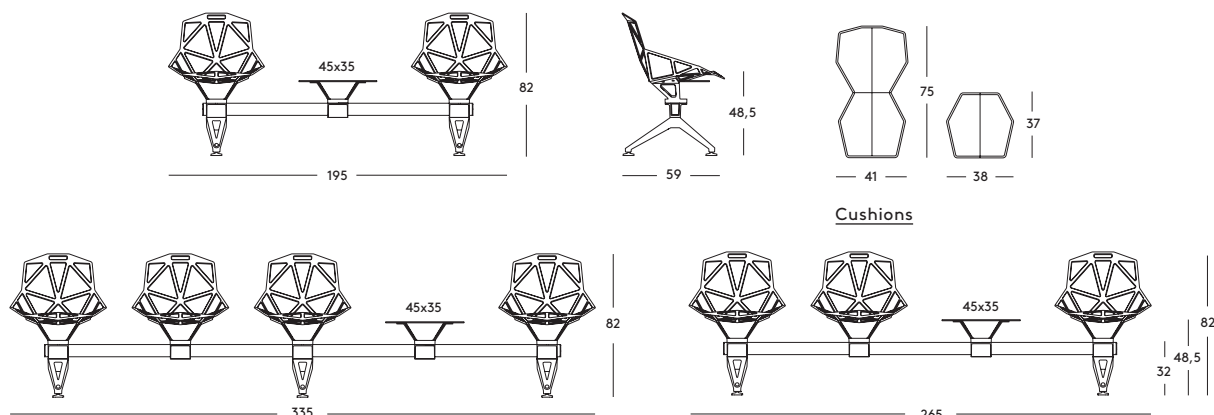

Bar: Natural Glossy  
Seat + Bases: White 5110  
Small table: White 8500



Bar: Matt Black  
Seat + Bases: Black 5130  
Small table: Black 8510

### Test di affaticamento, carico ed urto

ANSI/BIFMA X5.4-2005

Carico statico orizzontale schienale UNI 10977/2002, L4

Carico statico sedile-schienale UNI 10977/2002, L4

Carico statico verticale schienale UNI 10977/2002, L4

! Chair\_One Public Seating System 2 ha ottenuto la GREENGUARDGOLD Certification

Fatica orizzontale schienale UNI 10977/2002, L4

Fatica sedile-schienale, UNI 10977/2002, L4

Fatica sul fronte anteriore sedile UNI 10977/2002, L4

Stabilità EN 1022/98

Urto contro lo schienale UNI 10977/2002, L4

Urto sul sedile UNI 10977/2002, L4



magisdesign.com



**Konstantin Grcic**

Konstantin Grcic nasce nel 1965, studia design al Royal College of Art di Londra e dopo la fondazione del proprio studio nel 1991, il Konstantin Grcic Industrial Design (KGID), ha realizzato oggetti di arredamento e illuminazione per alcune delle aziende leader del design. Konstantin Grcic definisce la funzione in termini umani, combinando la severità formale a un considerevole acume intellettuale e senso dell'umorismo. Ciascuno dei suoi prodotti si caratterizza per un'attenta ricerca nella storia del design e dell'architettura e per la sua passione per la tecnologia e i materiali.

Famoso per i suoi prodotti semplici, minimalisti, Grcic viene definito spesso un minimalista ma lui stesso preferisce parlare di semplicità.

