

Substance — design Naoto Fukasawa, 2017



Quise trabajar en una silla cuyas patas son un simple cruce de dos "U". Después quise apoyar encima una carcasa sencilla. La unión de los detalles curvados como las patas y la parte inferior de la carcasa curva otorgan a esta silla un aspecto que transmite una sensación amigable. Es normal que la carcasa y las patas de una silla sean una extensión del armazón de soporte. En Substance estos detalles curvados crean un carácter fresco.

Creo que hemos creado una silla sostenible.

Naoto Fukasawa



Diseñador en Magis

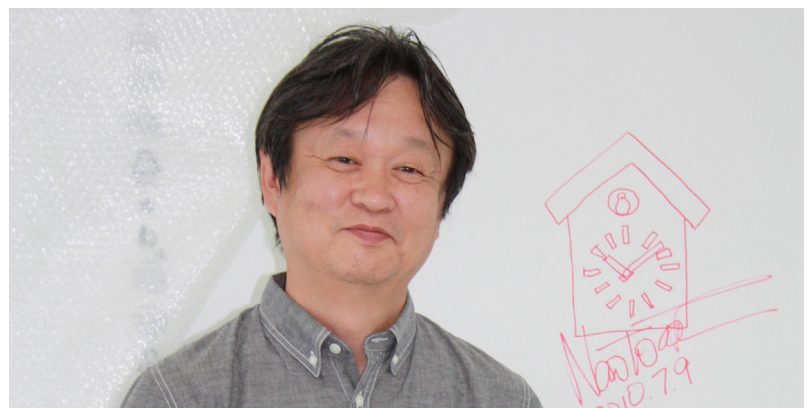

[magisdesign.com](http://magisdesign.com)

**Substance** — design Naoto Fukasawa, 2017  
 Ficha Producto

Silla/silla con brazos y sillón.

Material: Estructura de tubo de acero cromado o barnizado poliéster.  
 Asiento de polipropileno.

La marca Magis se estampa en todos los productos de la colección y garantiza su originalidad.

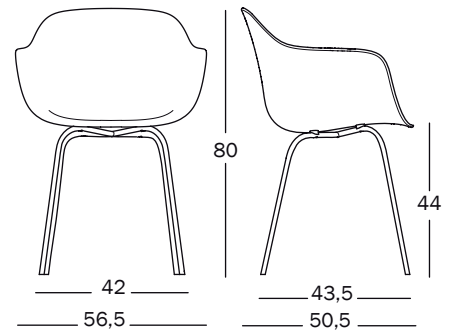
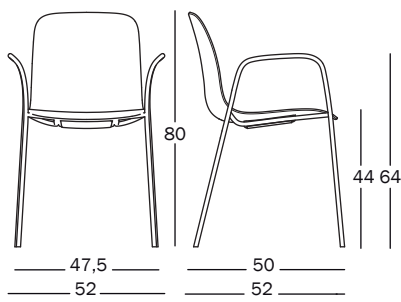
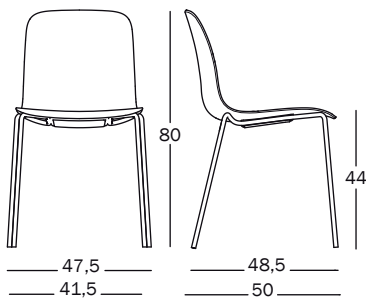

Frame: Chromed  
 Seat: Beige 1452 C



Frame: Chromed  
 Seat: Mustard 1015 C



Frame: Chromed  
 Seat: White 1735 C



Frame: Chromed  
 Seat: Black 1768 C



Frame: White 5110  
 Seat: White 1735 C



Frame: White 5110  
 Seat: Mustard 1015 C



Frame: White 5110  
 Seat: Beige 1452 C



Frame: Black 5140  
 Seat: Beige 1452 C



Frame: Black 5140  
 Seat: Mustard 1015 C



Frame: Black 5140  
 Seat: Black 1768 C



magisdesign.com

Las informaciones aquí reportadas están basadas en los último datos de la lista de precios. Magis se reserva el derecho de modificar los modelos sin aviso.



**Naoto Fukasawa**

Diseñar la forma es plasmar los valores que las personas comparten y a los cuales aspiran tácitamente. Naoto Fukasawa captura visualmente estos conceptos, delineando el contorno preciso. Su capacidad de visualizar los trazos ocultos de las cosas no se presta a una descripción fácil. A pesar de esto, las personas se convencen de su habilidad apenas experimentan su diseño.

Las nociones y expresiones de Fukasawa en su camino de acercamiento al valor esencial de los objetos a través del diseño, superan ámbitos y fronteras, y sus ideas son respetadas a nivel internacional.

