

Substance — design Naoto Fukasawa, 2016



J'ai voulu travailler sur une chaise dont les pieds sont le simple croisement de deux « U ». Puis j'ai voulu mettre au-dessus une simple coque.

L'union de détails courbes comme les pieds et la partie inférieure de la coque arrondie donne à cette chaise une sensation amicale.

C'est normal d'avoir une chaise avec les pieds qui sont une extension de la coque.

Dans Substance au contraire, ces détails

courbes créent une impression de fraîcheur. Je crois que nous sommes parvenus à créer une chaise durable.

Naoto Fukasawa



Designer chez Magis

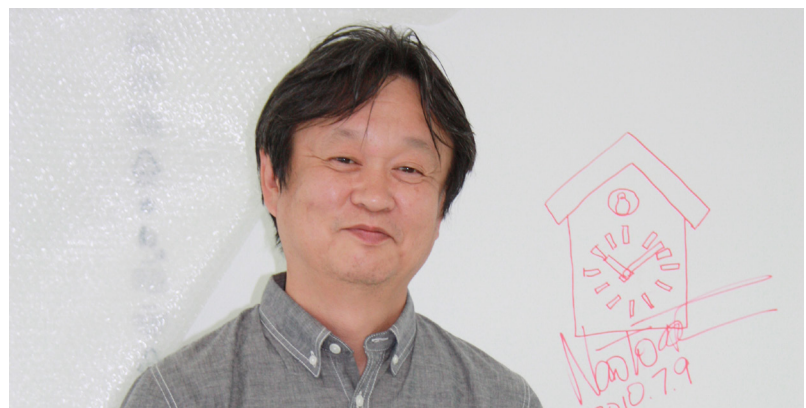

magisdesign.com

Substance — design Naoto Fukasawa, 2016
Fiche Produit

Chaise et petit fauteuil

Matériaux: structure en tube d'aluminium anodisé. Assise en polypropylène ou polypropylène revêtu en tissu (Kvadrat "Sunniva") ou cuir pleine fleur.

Le logo Magis est imprimé sur tous produits de notre collection et atteste leur originalité.

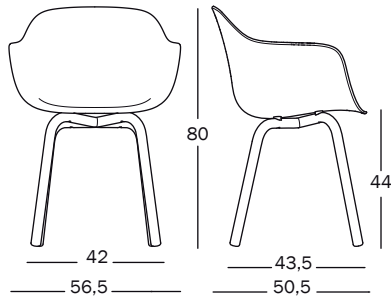
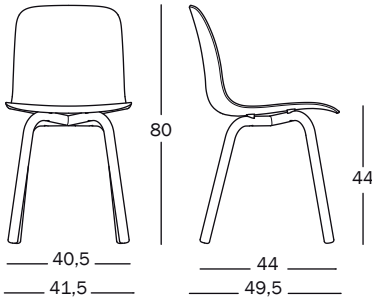

Frame: Natural Aluminium
Seat: Beige 1452 C



Frame: Natural Aluminium
Seat: Mustard 1015 C



Frame: Natural Aluminium
Seat: White 1735 C



Frame: Black Aluminium
Seat: Black 1768 C



Frame: Natural Aluminium
Seat: R1 Sunniva Beige (717)



Frame: Natural Aluminium
Seat: R2 Sunniva Pink (236)



Frame: Natural Aluminium
Seat: R3 Sunniva Light Green (132)



Frame: Black Aluminium
Seat: R4 Sunniva Dark Grey (1079)



Frame: Natural Aluminium
Seat: Natural Leather L-0090



Frame: Black Aluminium
Seat: Black Leather L-0060



magisdesign.com

Les informations incluses dans cette fiche produit se basent sur les derniers données de notre tarif actuel. Magis se réserve le droit de modifier les produits sans préavis.



Ronan & Erwan Bouroullec

Ronan et Erwan Bouroullec s'associent il y a une quinzaine d'ans pour mener un travail au sein d'un dialogue permanent et d'une exigence commune vers plus de justesse et de délicatesse.

Depuis 2004, ils se sont aussi associés avec Magis pour dessiner deux collections complètes de mobilier, puis d'autres projets. Ronan et Erwan Bouroullec dessinent aujourd'hui pour de nombreux industriels et parallèlement, ils mènent une activité de Galerie Kreo, dont ont émané quatre expositions personnelles entre 2001 et 2012.

Par ailleurs, ils réalisent ponctuellement des projets d'architecture.

