

Traffic— design Konstantin Grcic, 2013/2014



Morbidi volumi geometrici, con rivestimento in tessuto o pelle, sostenuti da sottili strutture realizzate in tondino di acciaio, con verniciatura metallizzata: questo è lo spunto da cui nasce Traffic, un'intera collezione di imbottiti che abbina semplicità e raffinatezza, utilizzando inoltre il colore come un multiforme linguaggio espressivo. Giocando con proporzioni diverse, dal concetto di base di Traffic prendono forma molteplici declinazioni: una poltrona, un

divano a due e a tre posti, una panca in due versioni, una chaise longue e un'isola. Alla collezione si sono aggiunti inoltre anche due tavolini bassi, uno grande ed uno piccolo, ed un tavolino alto, sempre con struttura in tondino metallico ma con il piano realizzato in pietra artificiale: un'ulteriore sensazione materica che si aggiunge al panorama domestico o contract.



Designer in Magis



Traffic— design Konstantin Grcic, 2013/2014
Scheda tecnica

Chaise Longue

Materiale: struttura in tondino di acciaio verniciato poliestere; cuscini sfoderabili in poliuretano espanso rivestito in tessuto (Kvadrat "Steelcut Trio") o pelle. Tavoletta in pietra acrilica.

Il marchio Magis è impresso su tutti i prodotti della collezione e ne garantisce l'originalità.

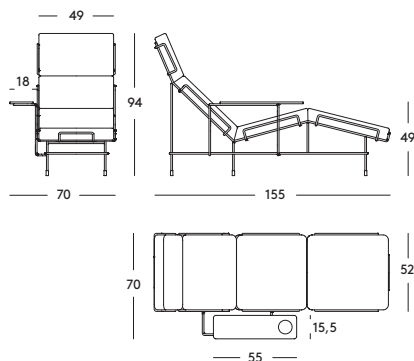

Chaise longue



Test di affaticamento, carico ed urto

ANSI-BIFMA X5.4-2012

Carico statico laterale sui braccioli EN 1728:2012

Carico statico sul sedile-schienale EN 1728:2012

Carico statico sulle gambe anteriori EN 16139:2013 L2 - estremo

Carico statico sulle gambe laterali EN 16139:2013, L2 - estremo

Carico statico verticale su scrittoio EN 1728:2012

Carico statico verticale sui braccioli EN 1728:2012

Fatica fronte anteriore sedile EN 1728:2012

Fatica su scrittoio EN 1728:2012

Resistenza a fatica dei braccioli EN 16139:2013, L2 - estremo

Resistenza a fatica del sedile-schienale EN 1728:2012

Sedie non domestiche. Carico statico verticale schienale EN 1728:2012

Stabilità EN 1022:2005

Urto contro il bracciolo EN 16139:2013, L2 - estremo

Urto sul sedile EN 16139:2013, L2 - estremo

Urto sullo schienale EN 16139:2013, L2 - estremo



magisdesign.com

Traffic— design Konstantin Grcic, 2013/2014
Finiture



Frame: White 5011
 Fabric: Orange F-088 (533)
 Tablet: White



Frame: White 5011
 Fabric: Light Blue F-222 (983)
 Tablet: White



Frame: White 5011
 Fabric: Beige F-266 (205)
 Tablet: White



Frame: White 5011
 Fabric: Green F-354 (953)
 Tablet: White



Frame: White 5011
 Fabric: Yellow F-578 (453)
 Tablet: White



Frame: White 5011
 Fabric: Light Grey F-741 (133)
 Tablet: White



Frame: White 5011
 Leather: Brown L-0112
 Tablet: White



Frame: White 5011
 Leather: Cream White L-0707
 Tablet: White



Frame: Black 5013
 Fabric: Dark Brown F-521 (383)
 Tablet: Anthracite Grey



Frame: Black 5013
 Leather: Anthracite Grey L-0065
 Tablet: Anthracite Grey



Frame: Sepia Brown 5016
 Fabric: Yellow F-578 (453)
 Tablet: Anthracite Grey



Frame: Sepia Brown 5016
 Leather: Brown L-0112
 Tablet: Anthracite Grey



Frame: Sepia Brown 5016
 Leather: Dark Brown L-0753
 Tablet: Anthracite Grey



Frame: Dark Green 5021
 Fabric: Green F-354 (953)
 Tablet: Dark Green



Frame: Dark Green 5021
 Leather: Brown L-0112
 Tablet: Dark Green



Frame: Dark Green 5021
 Leather: Dark Brown L-0753
 Tablet: Dark Green



Frame: Green Blue 5017
 Fabric: Light Blue F-222 (983)

Tablet: White



Frame: Signal Red 5019
 Fabric: Orange F-088 (533)
 Tablet: Anthracite Grey



Konstantin Grcic

Konstantin Grcic nasce nel 1965, studia design al Royal College of Art di Londra e dopo la fondazione del proprio studio nel 1991, il Konstantin Grcic Industrial Design (KGID), ha realizzato oggetti di arredamento e illuminazione per alcune delle aziende leader del design. Konstantin Grcic definisce la funzione in termini umani, combinando la severità formale a un considerevole acume intellettuale e senso dell'umorismo. Ciascuno dei suoi prodotti si caratterizza per un'attenta ricerca nella storia del design e dell'architettura e per la sua passione per la tecnologia e i materiali.

Famoso per i suoi prodotti semplici, minimalisti, Grcic viene definito spesso un minimalista ma lui stesso preferisce parlare di semplicità.

