

Traffic— design Konstantin Grcic, 2013/2014



Des volumes géométriques confortables, avec revêtement en tissu ou en cuir, soutenus par de fines structures en fil d'acier, avec finition métallisée: c'est l'idée d'où naît Traffic, une collection de meubles rembourrés qui associe la simplicité au raffinement, en utilisant par ailleurs la couleur comme un langage expressif multiforme. En jouant avec des proportions différentes, le concept de base de Traffic est décliné dans des formes multiples : un fauteuil, un canapé

deux places et trois places, une banquette en deux versions, une chaise longue et un îlot. Aussi deux tables basses, une grande et une petite, et un guéridon, toujours avec structure en fil d'acier mais avec plateau en pierre artificielle sont venus s'ajouter à la collection: une sensation de matière nouvelle qui s'ajoute au panorama domestique ou à l'offre pour la collectivité.



Designer chez Magis



Traffic— design Konstantin Grcic, 2013/2014
Fiche Produit

Chaise Longue

Matériaux: structure en fil d'acier verni en polyester; coussins déhoussables en polyuréthane expansé, revêtu en tissu (Kvadrat, "Steelcut Trio") ou en cuir. Tablette en pierre acrylique.

Le logo Magis est imprimé sur tous produits de notre collection et atteste leur originalité.

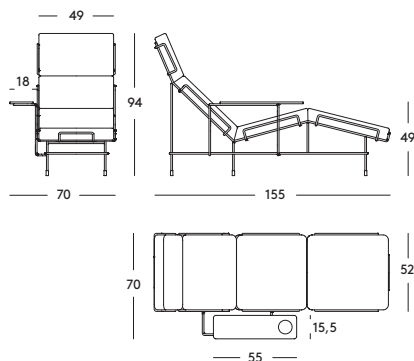

Chaise longue



FATIGUE, LOAD AND IMPACT TESTS

ANSI-BIFMA X5.4-2012

Arm sideways static load test EN 1728:2012

Seat and back static load test EN 1728:2012

Leg forward static load test EN 16139:2013, L2 - extreme

Leg sideways static load test EN 16139:2013, L2 - extreme

Vertical static load on auxiliary writing surfaces EN 1728:2012

Arm downwards static load test EN 1728:2012

Seat front edge durability test EN 1728:2012

Auxiliary writing surface durability test EN 1728:2012

Arm fatigue test EN 16139:2013, L2 - extreme

Seat and back fatigue test EN 1728:2012

Non-domestic seating. Vertical load on back rest EN 1728:2012

Stability EN 1022:2005

Arm rest impact test EN 16139:2013, L2 - extreme

Seat impact test EN 16139:2013, L2 - extreme

Back impact test EN 16139:2013, L2 - extreme



magisdesign.com

Traffic— design Konstantin Grcic, 2013/2014
Finitions



Frame: White 5011
 Fabric: Orange F-088 (533)
 Tablet: White



Frame: White 5011
 Fabric: Light Blue F-222 (983)
 Tablet: White



Frame: White 5011
 Fabric: Beige F-266 (205)
 Tablet: White



Frame: White 5011
 Fabric: Green F-354 (953)
 Tablet: White



Frame: White 5011
 Fabric: Yellow F-578 (453)
 Tablet: White



Frame: White 5011
 Fabric: Light Grey F-741 (133)
 Tablet: White



Frame: White 5011
 Leather: Brown L-0112
 Tablet: White



Frame: White 5011
 Leather: Cream White L-0707
 Tablet: White



Frame: Black 5013
 Fabric: Dark Brown F-521 (383)
 Tablet: Anthracite Grey



Frame: Black 5013
 Leather: Anthracite Grey L-0065
 Tablet: Anthracite Grey



Frame: Sepia Brown 5016
 Fabric: Yellow F-578 (453)
 Tablet: Anthracite Grey



Frame: Sepia Brown 5016
 Leather: Brown L-0112
 Tablet: Anthracite Grey



Frame: Sepia Brown 5016
 Leather: Dark Brown L-0753
 Tablet: Anthracite Grey



Frame: Dark Green 5021
 Fabric: Green F-354 (953)
 Tablet: Dark Green



Frame: Dark Green 5021
 Leather: Brown L-0112
 Tablet: Dark Green



Frame: Dark Green 5021
 Leather: Dark Brown L-0753
 Tablet: Dark Green



Frame: Green Blue 5017
 Fabric: Light Blue F-222 (983)

Tablet: White



Frame: Signal Red 5019
 Fabric: Orange F-088 (533)
 Tablet: Anthracite Grey



Konstantin Grcic

Konstantin Grcic est né en 1965, il étudie le design au Royal College of Art de Londres et après avoir ouvert son propre studio, le Konstantin Grcic Industrial Design (KGID), à Munich en 1991, il a réalisé des objets d'ameublement et des luminaires pour quelques-unes des entreprises leader de design.

Konstantin Grcic définit la fonction en termes humains, mêlant la sévérité formelle à une grande finesse intellectuelle et à un remarquable sens de l'humour. Chacun de ses produits est l'aboutissement d'une recherche approfondie dans l'histoire du design et de l'architecture et de sa passion pour la technologie et les matériaux. Connu

pour ses produits « pared down », simples et minimalistes, Grcic, s'il est souvent défini comme un minimaliste, préfère quant à lui parler de simplicité.

