



Volúmenes geométricos delicados, con tapizado de tela o piel, sostenidos por sutiles estructuras en barra de acero barnizadas con colores metalizados: este es el concepto del que nace Traffic, una colección entera de muebles acolchados que conjuga sencillez y refinamiento, usando también el color como un lenguaje expresivo y multiforme. Jugando con proporciones diferentes, del concepto de base de Traffic adquieren forma múltiples declinaciones: un sillón, un sofá

de dos y de tres plazas, un banco en dos versiones, una chaise longue y una isla. A la colección se añadieron dos mesas de centro a la colección, una grande y una pequeña, y otra mesa de centro más alta, siempre con la estructura de barra de acero pero con tablero de piedra artificial: una ulterior sensación de materialidad que se añade al panorama doméstico o comunitario.



Diseñador en Magis



**Traffic**— design Konstantin Grcic, 2013/2014  
Ficha Producto

Chaise Longue

**Material:** estructura en barra de acero barnizado poliéster; cojines en espuma de poliuretano tapizado en tejido (Kvadrat "Steelcut Trio") o en piel, desenfundables. Bandeja en piedra acrílica.

La marca Magis se estampa en todos los productos de la colección y garantiza su originalidad.

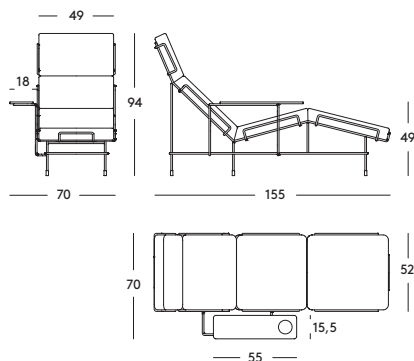

Chaise longue



FATIGUE, LOAD AND IMPACT TESTS

ANSI-BIFMA X5.4-2012

Arm sideways static load test EN 1728:2012

Seat and back static load test EN 1728:2012

Leg forward static load test EN 16139:2013, L2 - extreme

Leg sideways static load test EN 16139:2013, L2 - extreme

Vertical static load on auxiliary writing surfaces EN 1728:2012

Arm downwards static load test EN1728:2012

Seat front edge durability test EN 1728:2012

Auxiliary writing surface durability test EN 1728:2012

Arm fatigue test EN 16139:2013, L2 - extreme

Seat and back fatigue test EN 1728:2012

Non-domestic seating. Vertical load on back rest EN 1728:2012

Stability EN 1022:2005

Arm rest impact test EN 16139:2013, L2 - extreme

Seat impact test EN 16139:2013, L2 - extreme

Back impact test EN 16139:2013, L2 - extreme



[magisdesign.com](http://magisdesign.com)

**Traffic— design Konstantin Grcic, 2013/2014**  
Acabados



Frame: White 5011  
Fabric: Orange F-088 (533)  
Tablet: White



Frame: White 5011  
Fabric: Light Blue F-222 (983)  
Tablet: White



Frame: White 5011  
Fabric: Beige F-266 (205)  
Tablet: White



Frame: White 5011  
Fabric: Green F-354 (953)  
Tablet: White



Frame: White 5011  
Fabric: Yellow F-578 (453)  
Tablet: White



Frame: White 5011  
Fabric: Light Grey F-741 (133)  
Tablet: White



Frame: White 5011  
Leather: Brown L-0112  
Tablet: White



Frame: White 5011  
Leather: Cream White L-0707  
Tablet: White



Frame: Black 5013  
Fabric: Dark Brown F-521 (383)  
Tablet: Anthracite Grey



Frame: Black 5013  
Leather: Anthracite Grey L-0065  
Tablet: Anthracite Grey



Frame: Sepia Brown 5016  
Fabric: Yellow F-578 (453)  
Tablet: Anthracite Grey



Frame: Sepia Brown 5016  
Leather: Brown L-0112  
Tablet: Anthracite Grey



Frame: Sepia Brown 5016  
Leather: Dark Brown L-0753  
Tablet: Anthracite Grey



Frame: Dark Green 5021  
Fabric: Green F-354 (953)  
Tablet: Dark Green



Frame: Dark Green 5021  
Leather: Brown L-0112  
Tablet: Dark Green



Frame: Dark Green 5021  
Leather: Dark Brown L-0753  
Tablet: Dark Green



Frame: Green Blue 5017  
Fabric: Light Blue F-222 (983)

Tablet: White



Frame: Signal Red 5019  
Fabric: Orange F-088 (533)  
Tablet: Anthracite Grey



**Konstantin Grcic**

Konstantin Grcic nace en 1965, estudia diseño en el Royal College of Art de Londres y tras la fundación en 1991 de su estudio, el Konstantin Grcic Industrial Design (KGID), diseñó objetos de decoración de interiores e iluminación para algunas empresas líder del sector del diseño.

Konstantin Grcic define la función en términos humanos, asociando la severidad formal con una considerable perspicacia intelectual y sentido del humor. Cada uno de sus productos se caracteriza por una atenta investigación en la historia del diseño y de la arquitectura y por su pasión por la tecnología y los materiales. Famoso por sus productos simples y minimalistas, a Grcic lo definen

a menudo como un minimalista aunque él mismo prefiere hablar de simplicidad.

