

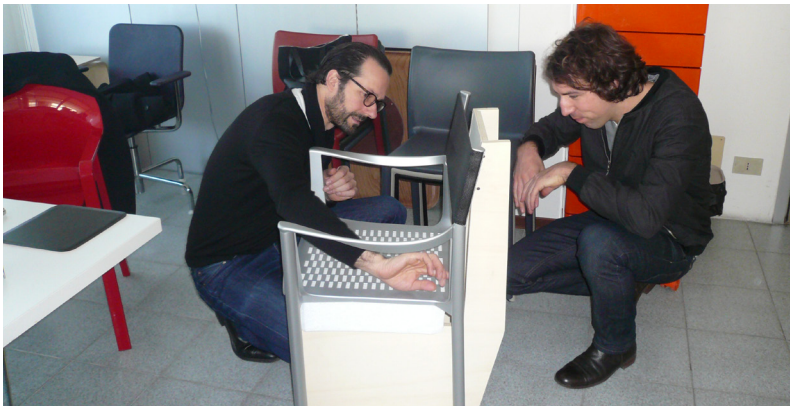

« Cinq ans après avoir lancé Chair\_One, s'aventurer dans le projet d'une autre chaise en aluminium moulé sous pression semblait un défi un peu fou pour Magis. Même si la technologie appliquée est fondamentalement la même, il était clair qu'il fallait aborder le projet de cette nouvelle chaise d'une manière complètement différente de la précédente. Venice présente des lignes plus délicates et plus fluides. L'assise, avec son accoudoir, soigneusement définie comme un tout moulé sous pression donne une sensation

d'élégance distinguée et de confort. Un dossier en tissu met en évidence la typologie de siège en offrant au produit une possibilité supplémentaire de jouer avec les couleurs et les matériaux. Venice est une chaise empilable, utilisable à l'intérieur comme à l'extérieur. »

Konstantin Grcic



Designer chez Magis



**Venice** — design Konstantin Grcic, 2012  
Fiche Produit

Chaise avec accoudoirs, empilable

**Matériaux:** assise et accoudoirs en fonte d'aluminium poli ou verni en polyester. Pieds en aluminium. Dossier en caoutchouc thermoplastique ou cuir. Disponible aussi avec coussin d'assise. Revêtement en tissu (Kvadrat "Scuba") conçu pour l'extérieur ou en cuir. Versions pour l'extérieur disponibles.

Le logo Magis est imprimé sur tous produits de notre collection et atteste leur originalité.

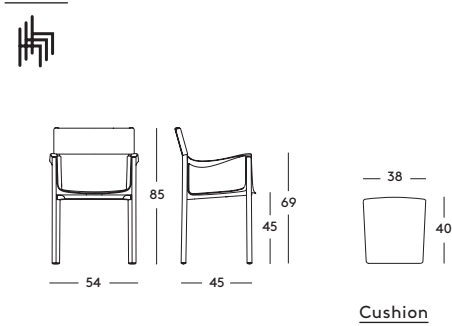

Indoor use  
Seat + Frame: Polished



Outdoor use  
Seat + Frame: White 5110



Outdoor use  
Seat + Frame: Black 5130



Indoor use  
Seat + Frame: Polished  
Back: Natural Leather L-0092



Indoor use  
Seat + Frame: Polished  
Back: Black Leather L-0073



Indoor use  
Seat + Frame: White 5110  
Back: Natural Leather L-0092



Indoor use  
Seat + Frame: Black 5130  
Back: Black Leather L-0073



Outdoor use  
Back: Orange R-081  
*Only for white or black frame*



Outdoor use  
Back: Fuchsia R-151  
*Only for white or black frame*



Outdoor use  
Back: Light Blue R-256  
*Only for white or black frame*



Outdoor use  
Back: Green R-351  
*Only for white or black frame*



Outdoor use  
Back: Grey R-503  
*Only for white or black frame*



Outdoor use  
Back: Black R-756  
*Only for white or black frame*



FATIGUE, LOAD AND IMPACT TESTS

**ANSI/BIFMA X5.1-2011**

- Arm sideways static load test EN 15373:2007, L3 - severe
- Seat and back static load test EN 15373:2007, L3 - severe
- Leg forward static load test EN 15373:2007, L3 - severe
- Leg sideways static load test EN 15373:2007, L3 - severe
- Arm downwards static load test EN 15373:2007, L3 - severe
- Arm fatigue test EN 15373:2007, L3 - severe
- Seat front edge fatigue test EN 15373:2007, L3 - severe
- Seat and back fatigue test EN 15373:2007, L3 - severe
- Non-domestic seating. Vertical load on back rest EN 15373:2007, L3 - severe
- Stability EN 1022:2005
- Arm impact test EN 15373:2007, L3 - severe
- Seat impact test EN 15373:2007, L3 - severe
- Back impact test EN 15373:2007, L3 - severe



magisdesign.com



**Konstantin Grcic**

Konstantin Grcic est né en 1965, il étudie le design au Royal College of Art de Londres et après avoir ouvert son propre studio, le Konstantin Grcic Industrial Design (KGID), à Munich en 1991, il a réalisé des objets d'ameublement et des luminaires pour quelques-unes des entreprises leader de design.

Konstantin Grcic définit la fonction en termes humains, mêlant la sévérité formelle à une grande finesse intellectuelle et à un remarquable sens de l'humour. Chacun de ses produits est l'aboutissement d'une recherche approfondie dans l'histoire du design et de l'architecture et de sa passion pour la technologie et les matériaux. Connu

pour ses produits « pared down », simples et minimalistes, Grcic, s'il est souvent défini comme un minimaliste, préfère quant à lui parler de simplicité.

