

Chair_One Public Seating System 1 — design Konstantin Grcic, 2005

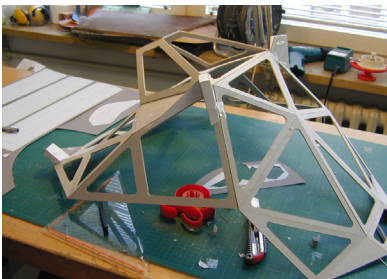

Produktionsverfahren



Chair_One Public Seating System 1 – design Konstantin Grcic, 2005

Produktsblatt

Sitzsystem auf Schiene

Material: Sockel aus farblos imprägniertem Zement, mit Vorrichtung für die feste Bodenmontage. Schiene aus naturfarben eloxiertem Aluminium poliert. Sitze aus Aluminium-Druckguss, Oberflächenbehandlung mit fluoriertem Titan und Polyesterlackierung. Kleiner Tisch aus farblos imprägniertem Zement. Kissen aus Stoff (Kvadrat "Tempo" oder "Gloss 2") oder aus Leder separat erhältlich. Auch für den Aussenbereich geeignet. Feuerbeständig.

Das Magis Logo ist auf alle Produkte unserer Kollektion geprägt und garantiert ihre Echtheit.

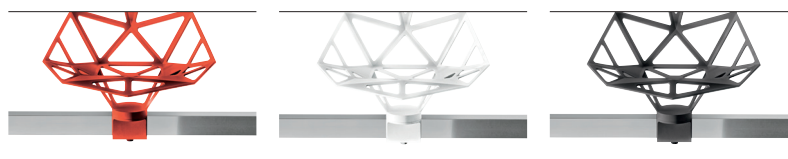
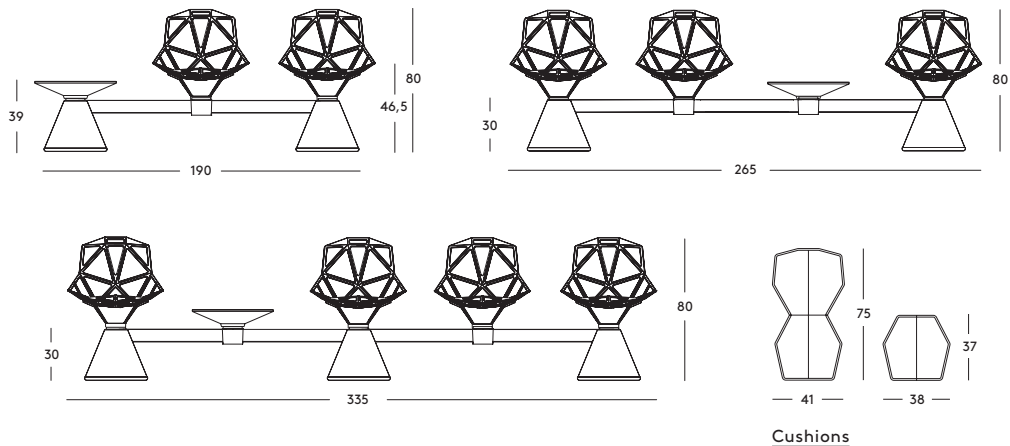

Bar: Natural Glossy
Seat: Red 5085

Bar: Natural Glossy
Seat: White 5110

Bar: Natural Glossy
Seat: Grey Anthracite
Metallised 5122

FATIGUE, LOAD AND IMPACT TESTS

ANSI/BIFMA X5.4-2005

Back horizontal static load test UNI 10977/2002, L4

Seat and back static load test UNI 10977/2002, L4

Back vertical static load test UNI 10977/2002, L4

! Chair_One Public Seating System 2 have achieved GREENGUARDGOLD Certification

Back horizontal fatigue test UNI 10977/2002, L4

Combined seat and back fatigue test, UNI 10977/2002, L4

Seat front edge fatigue test UNI 10977/2002, L4

Stability EN 1022/98

Back impact test UNI 10977/2002, L4

Seat impact test UNI 10977/2002, L4



magisdesign.com

Designer



Konstantin Grcic

Konstantin Grcic wird 1965 geboren, studiert dann Design am Royal College of Art in London.

Nach Gründung seines eigenen Studiums Konstantin Grcic Industrial Design (KGID) im Jahr 1991 in München, entwarf er Möbel und Lampen für prominente Unternehmen. Konstantin Grcic definiert Funktion unter dem menschlichen Gesichtspunkt und verbindet formale Strenge mit intellektuellem Scharfsinn und Sinn für Humor. Alle seine Produkte basieren auf einem gründlichen Studium der Entwicklung von Design und Architektur und seiner Passion für Technik und Materialien. Grcic ist berühmt für seine schlichten, minimalistischen "pared down"

Produkte, und wird häufig als Minimalist definiert, er selbst bezeichnet es lieber als Schlichtheit.

